

KAMBA 60

CAMPANA DECORATIVA

EAN: 6971906770110



FILTRO DE
CARBÓN
ACTIVADO



FILTRO DE
ALUMINIO
INDEPENDIENTE



Recomendaciones

- 1.- Verifique periódicamente la instalación de gas.
- 2.- No usar esponjas o escobillas metálicas para limpiar la superficie de vidrio, ya que se daña.
- 3.- Realice una adecuada limpieza luego de cada uso. Evite dejar restos de comida o agua en la superficie ya que pueden dañar el equipo.

DIMENSIONES DE ENCASTRE (MM)

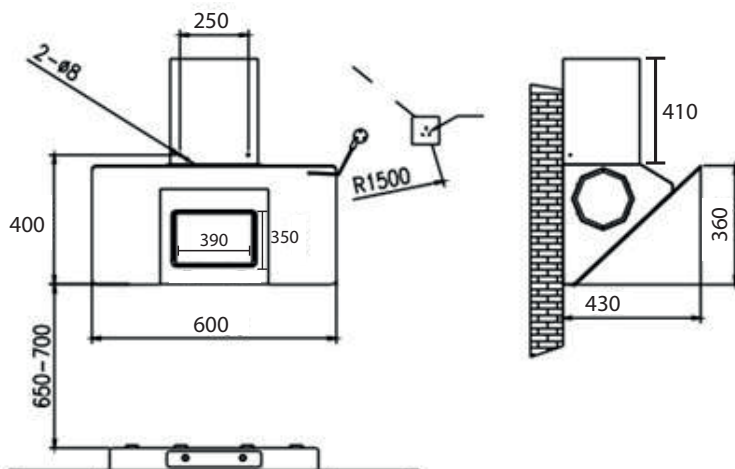

LA ALTURA MÍNIMA DESDE LA ENCIMERA DE GAS HASTA LA PARTE INFERIOR DE LA CAMPANA ES 65 CM

Información General

- Sistema ducto y recirculante
- Capacidad de absorción 1000m³/h
- Pantalla digital touch
- Sensor de movimiento
- Potencia de motor 200w
- 3 Velocidades
- Sensor de movimiento
- Luz led
- Nivel de ruido 65 db
- 1 filtro de aluminio
- 2 filtros de carbon
- Frecuencia nominal 60Hz

Dimensiones Del Producto

- Ancho: 60 cm
- Fondo: 41.2 cm
- Alto: 83 cm

Pesos

- Peso Neto: 16 Kg
- Peso Bruto: 19 Kg

Recomendaciones

- Use detergente neutro en un paño suave húmedo, limpie primero la superficie de la campana y luego repita con un paño seco.
- No use detergentes químicos o alcalinos que puedan dañar la superficie de la campana. El aire circula mal si el filtro está sucio.
- Ponga el filtro en agua caliente con detergente neutro 30-40 minutos.
- Cambie el filtro cada 3 meses.

MANTENIMIENTO

- Lave periódicamente para prolongar la vida útil de la campana y mantener limpia la cocina.
- Apague el equipo y desconecte el enchufe de la toma de corriente antes de lavar.