

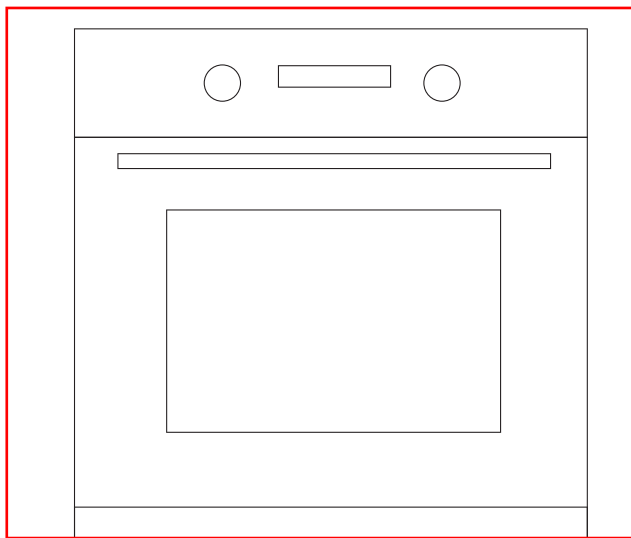

Línea Europea

**MANUAL DE USUARIO
HORNO EMPOTRABLE A GAS**

BONN



www.klimatic.com.pe

 [@klimaticperu](https://www.instagram.com/klimaticperu)

 Klimatic Perú

 ventas@klimatic.com.pe

RECONOCIMIENTO

En nombre de todo el personal de la marca Klimatic agradecemos su preferencia y esperamos que disfrute de su nuevo horno que está hecho pensando en la satisfacción de usted y su familia. Antes de utilizar el horno, estudie detenidamente todo el Manual de instrucciones. Guarde este manual en un lugar seguro para referencia futura. Asegúrese de que otras personas que utilicen el producto también estén familiarizadas con estas instrucciones

ADVERTENCIAS

- Cuando el horno se enciende por primera vez, puede desprender un olor desagradable. Esto se debe al agente adhesivo utilizado para los paneles aislantes dentro del horno. Esto es completamente normal, si ocurre, simplemente tiene que esperar a que desaparezca el olor antes de poner la comida en el horno.
- El aparato y sus partes accesibles se calientan durante el uso.
- Se debe tener cuidado para evitar tocar los elementos calefactores.
- Los niños menores de 8 años deben mantenerse alejados a menos que estén supervisados continuamente.
- Este aparato puede ser utilizado por niños a partir de los 8 años y por personas con capacidades físicas, sensoriales o mentales reducidas o falta de experiencia y conocimiento siempre y cuando hayan recibido supervisión o instrucciones sobre el uso del aparato de forma segura, los niños no deben jugar con el aparato.
- La limpieza y el mantenimiento del usuario no deben ser realizados por niños sin supervisión.

- No use limpiadores abrasivos fuertes o raspadores de metal afilados para limpiar el vidrio del horno. Esto puede rayar la superficie y provocar daños permanentes en el vidrio.
- Durante el uso, el aparato se calienta mucho. Se debe tener cuidado para evitar tocar los elementos calefactores dentro del horno.
- No permita que los niños se acerquen al horno cuando esté funcionando, especialmente cuando el grill esté encendido.
- Asegúrese de que el horno esté apagado antes de reemplazar la lámpara del horno para evitar la posibilidad de una descarga eléctrica.
- Los medios para desconexión deben ser incorporados en el cableado fijo de acuerdo con las especificaciones de cableado.
- Los niños deben ser supervisados para asegurarse de que no jueguen con el horno.
- Este electrodoméstico no está diseñado para que lo usen personas (incluidos los niños) con capacidades físicas, sensoriales o mentales reducidas, o falta de experiencia y conocimiento, a menos que hayan recibido supervisión o instrucciones sobre el uso del electrodoméstico por parte de una persona responsable de su seguridad.
- El funcionamiento seguro de este aparato solo puede garantizarse si ha sido ensamblado e instalado por un profesional de acuerdo con estas instrucciones. El instalador es responsable de los daños o defectos ocasionados por un montaje o instalación incorrecta.

- Todos los trabajos de instalación, ajustes, y cualquier conversión a un tipo diferente de gas, deben ser realizados por un experto autorizado de acuerdo con las normas y reglamentos aplicables exigidos por los proveedores de gas locales.
- Desconecte siempre el suministro de gas antes de realizar cualquier mantenimiento o limpieza en el aparato.
- Antes de instalar el aparato, verifique que los requisitos locales (tipo de gas y presión de gas) y la configuración del aparato sean compatibles entre sí. La placa de características indica las condiciones de ajuste del aparato.
- Enchufe antes de encender el quemador, luego se puede encender el impulso.
- Cuidado con los alimentos que se preparan con bebidas con un alto contenido de alcohol (cerveza, whisky, ron, etc.). El alcohol se evapora a altas temperaturas. En circunstancias desfavorables, los vapores alcohólicos podrían incendiarse en el aparato.
- Si nota olor a gas o fallas en la instalación de gas, debe cortar inmediatamente el suministro de gas y/o cerrar la válvula del cilindro de gas, apagar inmediatamente todas las llamas abiertas, los cigarrillos, apagar los aparatos eléctricos y las luces, abrir las ventanas, ventilar la habitación y llamar al servicio de asistencia técnica de la empresa proveedora del gas.
- Cierre la válvula de seguridad de gas si el aparato no se va a utilizar durante un largo período de tiempo.

RECOMENDACIONES DE SEGURIDAD

- No use el horno a menos que tenga puesto algún calzado en los pies. No toque el horno con las manos o los pies mojados o húmedos.
- Para el horno: La puerta del horno no debe abrirse con frecuencia durante el período de cocción.
- El aparato debe ser instalado y puesto en funcionamiento por un técnico autorizado. La empresa no se responsabiliza por cualquier daño que pueda ser causado por una colocación e instalación defectuosa por parte de personal no autorizado.
- Cuando la puerta o el cajón del horno esté abierto, no deje nada encima, puede desequilibrar su electrodoméstico o romper la puerta.
- Algunas partes del aparato pueden mantener el calor durante un largo tiempo; es necesario esperar a que se enfríe antes de tocar los puntos que están expuestos directamente al calor.
- Si no va a utilizar el aparato durante mucho tiempo, se recomienda desconectarlo.
- Si el cable de alimentación está dañado, debe ser reemplazado por el fabricante, su agente de servicio o personas calificadas para evitar un peligro.
- El exceso de derrame debe eliminarse antes una limpieza.
- Utilice únicamente la sonda de temperatura recomendada para este horno.
- No se debe utilizar un limpiador a vapor.

MONTAJE DEL HORNO EN EL MUEBLE DE COCINA

Introducir el horno en el espacio previsto en el mueble de cocina; puede instalarse debajo de una encimera o en un armario vertical. Fije el horno en posición atornillándolo en su lugar, usando los dos orificios de fijación en el marco. Para ubicar los orificios de fijación, abra la puerta del horno y mire dentro. Para permitir una ventilación adecuada, se observaron las medidas y distancias al fijar el horno.

IMPORTANTE

Para que el horno funcione correctamente, la carcasa de la cocina debe ser adecuada. Los paneles del mueble de cocina que están al lado del horno deben ser de un material resistente al calor. Asegúrese de que los pegamentos de los muebles que sean de madera contrachapada puedan soportar temperaturas de al menos 120°C. Plásticos o pegamentos que no resisten tales temperaturas derretirán y deformarán la unidad, una vez alojado el horno dentro de las unidades, las partes eléctricas deben estar completamente aisladas. Este es un requisito legal de seguridad. Todos los protectores deben estar firmemente fijados en su lugar para que sea imposible quitarlos sin usar herramientas especiales. Retire la parte posterior de la unidad de cocina para garantizar que circule una corriente de aire adecuada alrededor del horno. La encimera debe tener un hueco trasero de al menos 45mm.

El electrodoméstico que ha comprado puede ser ligeramente diferente al ilustrado en este manual. Consulte la información relacionada con el modelo que tiene. El electrodoméstico que tiene puede tener un enchufe diferente al ilustrado en este manual. El enchufe que viene con el producto sigue las especificaciones eléctricas del país donde se vende.

DECLARACIÓN DE CONFORMIDAD

Cuando haya desembalado el horno, asegúrese de que no haya sufrido ningún daño. Si tiene alguna duda, no lo utilice: póngase en contacto con una persona cualificada profesionalmente. Mantenga los materiales de embalaje como bolsas de plástico, poliestireno o clavos fuera del alcance de los niños porque son peligrosos para los niños.

CONDICIONES DEL LUGAR DE INSTALACIÓN

Este aparato solo puede instalarse en una habitación con ventilación adecuada y de acuerdo con las normas aplicables y los requisitos de ventilación. Este aparato no está conectado a un sistema de extracción de humos. Instale el aparato en una posición en la que pueda garantizarse la ventilación natural o canalizada mediante aberturas hacia el exterior o conductos de aire adecuados. La ventilación debe asegurar un suministro de aire continuo que sea suficiente para proporcionar el aire requerido.



CONEXIÓN DE GAS

INSTALACIÓN DE HORNO A GAS

- 1> Deje al menos 80 a 85 cm entre la parte superior del gas horno y cualquier mueble que se instale arriba preparado para ser instalado empotrado.
- 2> Deje al menos 2 cm en la parte posterior y cada lado de la estufa de gas para permitir que salga el calor.
- 3> Asegúrese de no bloquear la salida de gas del horno, incluida el embudo o las rejillas de ventilación de gas, cuando instale el horno.

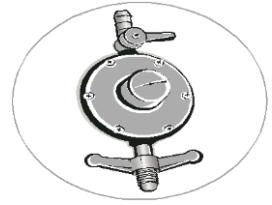

REGULADOR DE PRESIÓN

Instalación de gas

- 1> Este horno fue diseñado para uso con GLP y GN.
- 2> Utilice siempre un regulador de presión exclusivo para su cocina de gas. La falta de un regulador de presión puede causar un exceso de presión y una fuga de gas. La validez del regulador de presión. La casa y el regulador deben reemplazarse cada 5 años.

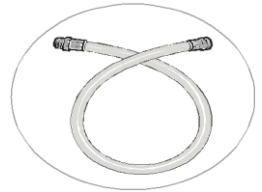

TUBO METALICO FLEXIBLE

Especificaciones técnicas del regulador de presión.

- ♦ Presión: GLP27.5mbar; NG18.4mbar
- ♦ Máx. consumo: 2.2kg/hora

- 3> Utilizar siempre manguera de plástico para trabajar de -20°C a 100°C. Tenga en cuenta que la manguera:

- No tiene Uniones
- No va en la parte trasera del horno a gas ni cerca de las salidas de aire caliente.
- Tiene menos de 125 cm de largo

- 4> Si es posible, instale el cilindro de gas fuera de la cocina, en un lugar protegido y con flujo de aire.

- 5> Use una manguera de ½ metal para conectar al horno a gas.

- 6> Solo utilice una manguera de plástico solo cuando no encaje en la parte trasera del horno a gas.

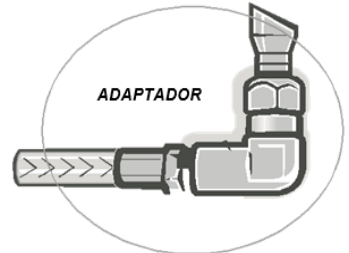

ADAPTADOR

Es obligatorio instalar una válvula de seguridad que permita abrir y cerrar el suministro de gas. Instale la válvula de seguridad entre la línea de suministro de gas a la habitación correspondiente y el aparato. Asegúrese de que haya un acceso sin obstáculos a esta válvula Una vez que la línea de gas esté conectada, verifique si hay fugas en las conexiones con agua jabonosa. Encienda el aparato como se describe en el manual de instrucciones. Encienda todos los quemadores y verifique que las llamas se mantengan estables tanto en la configuración alta como en la baja

CONVERSIÓN DEL TIPO DE GAS

Si el aparato aún no está configurado para usar el tipo de gas que está disponible, se debe convertir el aparato.

La conversión a otro tipo de gas debe ser realizada por un experto autorizado y de acuerdo con la normativa aplicable.

La placa de características indica el tipo de gas y la presión del gas que se han preajustado en fábrica.

Para convertir a un tipo diferente de gas, se deben reemplazar las boquillas y se debe ajustar la llama baja.

Para el reemplazo de las boquillas proceder de la siguiente manera:

- Desmonte la parte del estante del horno.
- Afloje el tornillo de la parte delantera del quemador del horno y tire ligeramente hacia arriba.
- Desenrosque la boquilla y reemplácela con una boquilla que sea adecuada para usar con el nuevo tipo de gas.
- Para volver a montar, siga las instrucciones en orden inverso.

CONEXIÓN ELÉCTRICA

Solo un experto con licencia puede conectar el aparato. El aparato debe instalarse de acuerdo con las últimas directrices IEE (Instituto de Ingenieros Eléctricos). El aparato podría dañarse si se conecta incorrectamente.

Asegúrese de que el valor de tensión de la fuente de alimentación se corresponda con el valor especificado en la placa de características. La placa de características se encuentra en la parte posterior del aparato. Asegúrese de que la fuente de alimentación esté correctamente conectada a tierra y que el sistema de cableado en el edificio puede soportar la carga del aparato.

Si el aparato está conectado directamente a la fuente de alimentación, debe haber un interruptor de aislamiento de todos los pines con un espacio de contacto de 3 mm.

El método de conexión debe permitir el aislamiento completo de acuerdo con las condiciones para la categoría de sobretensión III. El cable de tierra está excluido de esto.

Instale el cable de red de forma que no quede atrapado ni aplastado. El cable no debe entrar en contacto con bordes cortados o afilados.

Seguir los siguientes pasos:

- Abra la caja de terminales en la parte posterior del aparato.
- En el terminal de tira, afloje el tornillo que sujeta el cable en su lugar.
- Afloje los contactos de los tornillos, el cable debe cumplir con las especificaciones estipuladas y debe ser lo suficientemente largo.
- Conecte el cable amarillo/verde al terminal 
- Conectar el conductor neutro azul al terminal N.
- Conectar el cable marrón al terminal L.

COMO UTILIZAR

Nota:

Al usar el horno, asegúrese de que la puerta esté abierta antes del encendido.

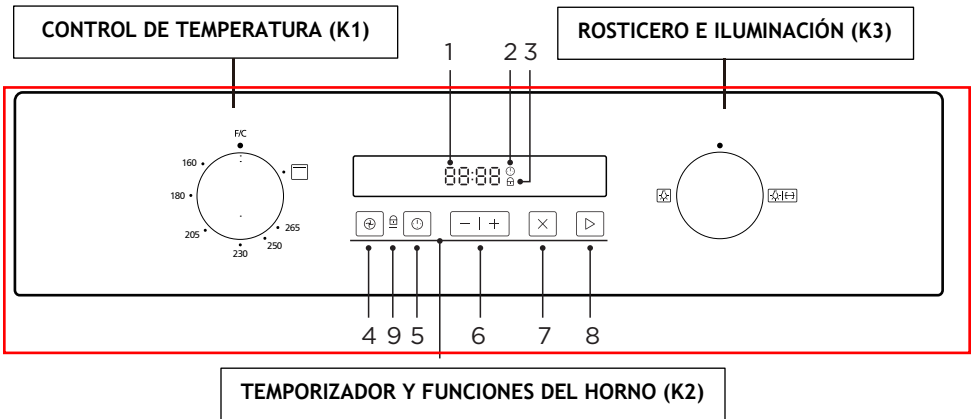

- 1. Indicadores de temporizador/ reloj:** Muestra la hora programada o la hora del día.
- 2. Indicador de función de temporizador:** Se enciende cuando la función de temporizador está programada.
- 3. Indicador de panel bloqueado:** Se ilumina cuando se selecciona la función del bloqueo de Panel.
- 4. Clave de convección:** Esta función proporciona una mejor distribución del calor dentro del horno, dejando la temperatura más uniforme en todas las partes. Es ideal para hornear con más de un estante al mismo tiempo.
- 5. Temporizador/Tecla de reloj:** Programa el tiempo de cocción o el reloj. Ajusta el tiempo de cocción o la hora del día.
- 6. Ajuste de tiempo:** Ajuste el tiempo de cocción.
- 7. Cancelar:** Cancela el tiempo por de cocción faltante.
- 8. Inicio:** Comienza a cocinar después de terminar la programación.
- 9. Función de Bloqueo del panel:** Al presionar las teclas Convección y Temporizador al mismo tiempo durante 2 segundos, el panel se bloqueará para evitar que la programación cambie accidentalmente.

Control de Temperatura (K1)

1> Un elemento oculto en la parte inferior del horno proporciona un calor más concentrado a la base de los alimentos. Empuje y gire la perilla K1 en sentido antihorario. Espere hasta que la llama se estabilice. Suelte la perilla y colóquela en el ajuste de temperatura deseado.

2> Empuje y gire la perilla K1 en el sentido de las agujas del reloj. Suelte la perilla hasta que la llama se estabilice.

NOTA: La función de convección no puede funcionar cuando el quemador superior está funcionando, porque la combustión del quemador superior puede verse afectada cuando el motor de circulación está encendido.

3> Establezca la duración del calentamiento de gas. Al final de la duración establecida, el quemador dejará de funcionar. (Solo para algunos modelos)

3> Establezca la duración del calentamiento a gas. Al final de la duración establecida, el zumbador sonará, pero el quemador no se detendrá. (Solo algunos modelos)

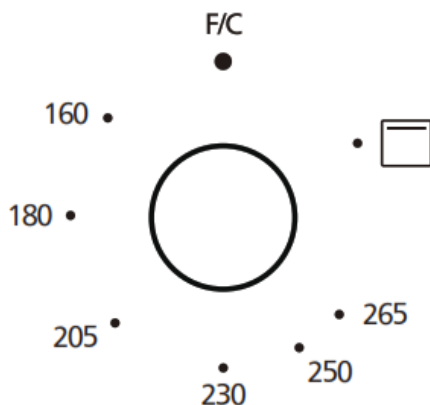

Encendido de quemadores

Encendido manual de los quemadores de gas

Para quemador de horno:

Para encender el quemador del horno, presione y gire la perilla de control del horno en sentido antihorario para que la perilla quede en la posición máxima, acerque un fósforo, vela u otra forma de encendido externo al orificio de encendido que se encuentra en la esquina frontal izquierda del quemador. Aleje la fuente de ignición tan pronto como vea una llama estable.

El encendido eléctrico de los quemadores de gas se puede realizar de dos formas; dependiendo de la configuración de su aparato.

Encendido por botón de chispa:

Presione la perilla **K1** y gire la llave de la válvula en el sentido antihorario para que la perilla esté en la posición máxima y con la otra mano presione el botón de encendido al mismo tiempo, debe presionar el botón de encendido inmediatamente, porque si espera, se acumulará de gas puede hacer que la llama se propague. Continúe presionando el botón de encendido hasta que vea una llama estable en el quemador.

Encendido a través de calefacción de gas y perilla de parrilla (**K1** micro interruptor):

Presione la perilla **K1** y gire la válvula en sentido antihorario para que la perilla esté en la posición máxima mientras mantiene presionada la perilla. Las bujías de estacionamiento generarán chispas mientras mantenga presionada la perilla de control.

El microinterruptor colocado debajo de la perilla automáticamente creará chispas a través de la bujía del quemador. Continúe presionando la perilla hasta que vea una llama estable en el quemador.

Rosticero e Iluminación (K3)

1>Gire la perilla K3 en sentido antihorario hacia el icono  y la luz se encenderá

2>Gire la perilla K3 en sentido horario hacia el icono  la luz del horno se encenderá y el rosticero trabajará

Configuración del Reloj

Cuando el horno está encendido o después de un corte de electricidad, todas las luces se encienden en el panel de control durante 1 segundo y el aparato emite un sonido.

1 > Presione la tecla  durante 2 segundos los indicadores numéricos de hora comenzaran a parpadear.

2 > Use las teclas  para ajustar las horas (de 00 a 23). Manteniendo tu dedo en el botón el número cambiará rápidamente

3 > Presione la tecla  para ajustar los minutos: los indicadores numéricos de minutos comienzan a parpadear.



4> Utilice las teclas  para ajustar los minutos (de 00 a 59). Manteniendo el dedo en el botón el número cambiará rápidamente



5> Toque la tecla  para confirmar el programa. Para cancelar y volver a la hora programada anteriormente toque la tecla.

Si no hay operación dentro de los  segundos, el programa se cancela y el panel regresa, mostrando el tiempo antes del cambio.

Bloqueo de panel

Para evitar que el producto se programe accidentalmente y comience a contar el temporizador, puede bloquear el panel de control.







Toque las teclas  y  al mismo tiempo durante 2 segundos, y que el panel se bloquee. Se enciende para indicar

Para desbloquear el panel, toque las teclas  y  durante 2 segundos y la luz pequeña se apagará.

Si intenta tocar las teclas con el panel bloqueado, el horno emitirá 3 pitidos y parpadeará 3 veces para indicar que el panel está bloqueado y no es posible realizar la programación.

Configuración del temporizador

Para configurar el tiempo de cocción después de seleccionar la función y ajustar la temperatura:

1. Presione  : la luz del temporizador empezara a parpadear y el icono  se encenderá en el panel
2. Use las teclas  para ajustar los minutos. Manteniendo los dedos en los iconos se cambian los números rápidamente al límite máximo de .
3. Presione  para confirmar el programa y empezar a cocinar, para cancelar el programa presione  , si no hay actividad en 30 segundos el programa puesto se cancelara y el panel volverá a mostrar al reloj.

ACCESORIOS

Brocheta para Rosticero:

La velocidad promedio del motor calienta la comida de manera uniforme. Al mismo tiempo, puede garantizar la nutrición de los alimentos.

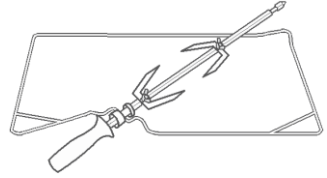

Parrilla

Para parrilla, platos, molde para pasteles con artículos para asar y asar a la parrilla.

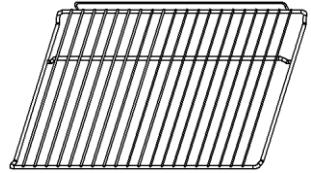

Soporte deslizante:

Para cocinar alimentos de mayor tamaño, estos rieles de soporte de los estantes en los lados derecho e izquierdo del horno se pueden quitar, los platos y la bandeja se pueden colocar en el piso del horno, usando funciones como parrilla radiante, parrilla doble, parrilla doble con ventilador.

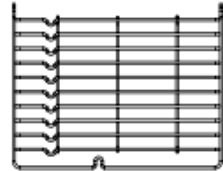

Recipiente universal:

Para cocinar grandes cantidades de alimentos, como pasteles húmedos, pasteles, alimentos congelados, etc., o para recoger grasas/ derrames y jugos de carne.

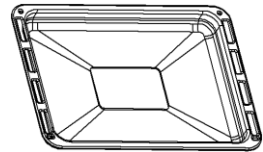

Guía telescópica: Algunos modelos pueden tener guías telescópicas para facilitar el uso del horno. Estas guías telescópicas y soportes deslizantes se pueden desmontar desatornillando los tornillos utilizados para fijarlo. Después de desmontar, los platos y la bandeja se pueden colocar en el piso del horno, utilizando funciones como parrilla radiante, parrilla doble, parrilla doble con ventilador.

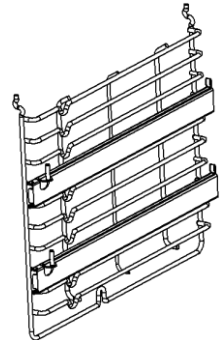

NOTA: Cuando coloque platos en el piso del horno, **NO** use funciones con calentador inferior para evitar que se acumule calor en la parte inferior.

(Solo para modelos específicos)

ADVERTENCIA DE COLOCACIÓN DEL ESTANTE:

Para garantizar que los estantes del horno funcionen de manera segura, es imperativo colocar correctamente los estantes entre el riel lateral. Los estantes y la bandeja solo se pueden usar entre la primera y la quinta capa.

Los estantes deben usarse en la dirección correcta, esto asegurará que, durante la extracción cuidadosa del estante o la bandeja, los alimentos calientes no se deslicen hacia afuera.

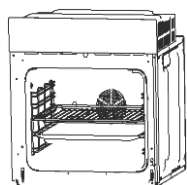

O

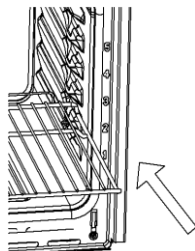
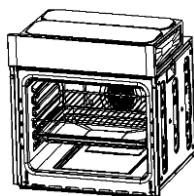

USO DE ACCESORIOS PARA ASADORES

El asador funciona en combinación con el elemento grill para calentar la comida por igual. Al mismo tiempo, puede garantizar la nutrición de los alimentos.

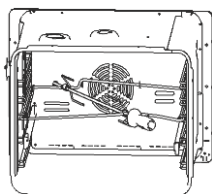

O

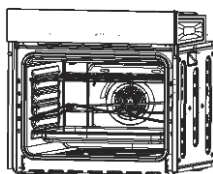

CAMBIO DE BOMBILLAS

Para el reemplazo, procese de la siguiente manera:

- 1> Desconecte la alimentación de la toma de corriente o apague el disyuntor de la toma de corriente de la unidad.
- 2> Desenrosque la cubierta de vidrio de la lámpara girándola en sentido antihorario (tenga en cuenta que puede estar rígida) y vuelva a colocarla.
- 3> Vuelva a atornillar la cubierta girándola en sentido horario

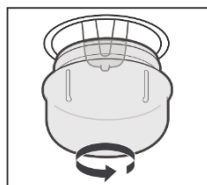

NOTA: Utilice únicamente luces halógenas de 25W, T300°C.

FIJAR EL HORNO AL MUEBLE

1. Coloque el horno en el hueco del gabinete.
2. Abra la puerta del horno y determine la ubicación de los orificios para los tornillos de montaje.
3. Fije el horno al mueble con dos tornillos.

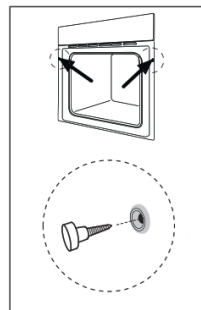

ABERTURAS DE VENTILACIÓN

Cuando termine la cocción, si la temperatura de las aberturas de ventilación supera los 70 grados, el ventilador de refrigeración seguirá funcionando. El ventilador de refrigeración no dejará de funcionar hasta que la temperatura sea inferior a 60 grados.

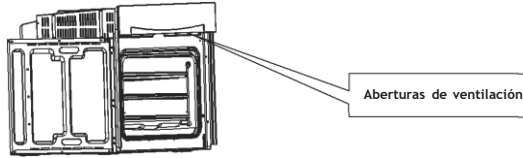

CONEXIÓN DEL HORNO

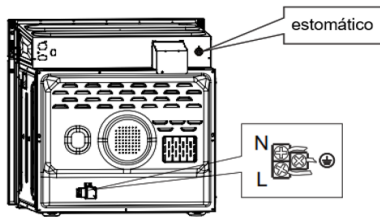

INSTALACIÓN

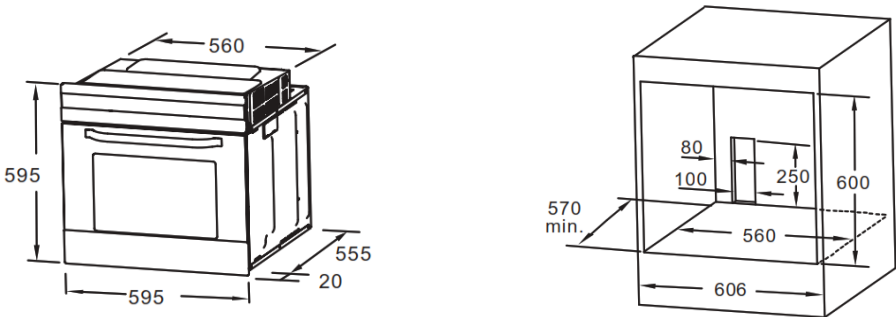

Observación:

1. Solo se admiten desviaciones superiores para todas las dimensiones.
2. El gabinete no incluye el interruptor de alimentación o el enchufe.
3. La dimensión del gabinete está en mm.

NOTA:

El número de accesorios incluidos depende del electrodoméstico particular adquirido.

QUITAR LA PUERTA DEL HORNO (OPCIONAL)

La puerta removible permite el acceso completo a todo el interior del horno para un mantenimiento más fácil y rápido.

1. Para quitar la puerta, abra la puerta al ángulo máximo. Luego tire de la hebilla de la bisagra de la puerta hacia atrás. (Figura 1)



Figura 1

2. Cierre la puerta en un ángulo de aproximadamente 15°. Levante y saque lentamente la puerta del horno.

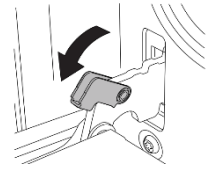

Figura 2

3. Coloque la puerta plana con la cubierta superior de la puerta hacia usted, ponga sus manos sobre el vidrio y tire de él hacia el horno. (Figura 3)

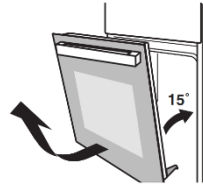

Figura 3

4. Separe el vidrio con cuidado levantándolo unos 25° (Figura 4)



Figura 4

5. Empuje el vidrio en la posición indicada por la flecha en la Figura 5. Extraiga suavemente el vidrio del zócalo

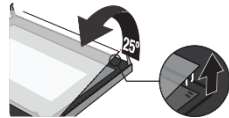

Figura 5

6. Después de sacar el vidrio interior, saque el vidrio de la capa intermedia como se muestra en la Figura 6.

(Solo para modelos específicos)

7. Cuando termine la limpieza, invierta los procedimientos anteriores para devolver la puerta a su posición original.

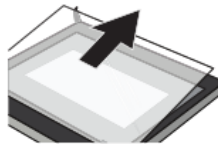

Figura 6

LIMPIEZA Y MANTENIMIENTO

En aras de una buena apariencia y confiabilidad, mantenga la unidad limpia. El moderno diseño de la unidad facilita el mantenimiento al mínimo. Las partes de la unidad que entran en contacto con los alimentos deben limpiarse con regularidad.

- Antes de cualquier mantenimiento y limpieza, desconecte la alimentación. Coloque todos los controles en la posición APAGADO.
- Espere hasta que el interior de la unidad no esté caliente, pero solo un poco de agua tibia; la limpieza es más fácil que cuando está caliente. Limpie la superficie de la unidad con un paño húmedo, un cepillo suave o una esponja fina y luego séquela.
- En caso de suciedad intensa, utilice agua caliente con un producto de limpieza no abrasivo.
- Para limpiar el vidrio de la puerta del horno, no utilice limpiadores abrasivos o raspadores metálicos afilados, ya que pueden rayar la superficie o dañar el vidrio.
- Nunca deje sustancias ácidas (jugo de limón, vinagre) en las piezas de acero inoxidable.
- No utilice un limpiador de alta presión para limpiar la unidad. Las bandejas para hornear se pueden lavar con un detergente suave.

Este aparato está marcado de acuerdo con la directiva europea 2012/19/EU sobre residuos de aparatos eléctricos y electrónicos (WEEE).

Al asegurarse de que este producto sea desechado correctamente, ayudará a evitar posibles consecuencias negativas para el medio ambiente y la salud humana, que de otro modo podrían ser causadas por el manejo inadecuado de este producto. El símbolo en el producto indica que este producto no puede tratarse como basura doméstica. En su lugar, se entregará al punto de recogida correspondiente para el reciclaje de equipos eléctricos y electrónicos. La eliminación debe llevarse a cabo de acuerdo con las normas ambientales locales para la eliminación de residuos. Para obtener información más detallada sobre el tratamiento, la recuperación y el reciclaje de este producto, comuníquese con la oficina local de su ciudad, el servicio de eliminación de desechos domésticos o la tienda donde compró el producto.



