

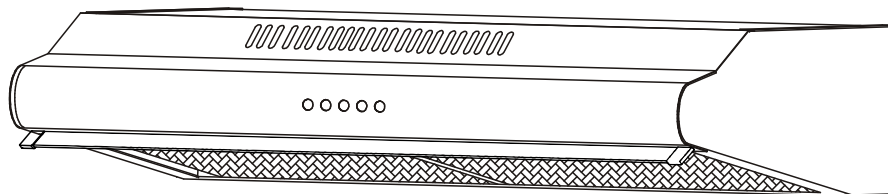

*Línea Europea*

**CAMPANA EXTRACTORA**

**MODELO: IWH101IXG/M**



**MANUAL DE INSTRUCCIONES**



# Información y consejos

**Especificaciones: 220v – 60Hz**

En algunas ocasiones, los artefactos eléctricos pueden ser peligrosos.

- a) La cocina debe de estar lo suficientemente ventilada cuando se este utilizando al mismo tiempo otros artefactos que usen como combustible gas u otros.
- b) No revisar el estado de los filtros mientras la campana extractora este funcionando.
- c) No tocar el foco de luz después de media hora de usar la campana extractora.
- d) No hacer ningún tipo de fuego debajo del campana extractora.
- e) Evite abrir la perilla del gas cuando no hayan ollas en la cocina, esto daña los filtros e incrementa el riesgo de incendio.
- f) Cuando se haga frituras debe tener cuidado con la campana extractora ya que puede caerle aceite caliente y producir fuego.
- g) Desconecte la campana extractora al momento de hacerle cualquier mantenimiento



## Conociendo tu campana extractora

Por favor lea estas instrucciones antes de usar su campana extractora

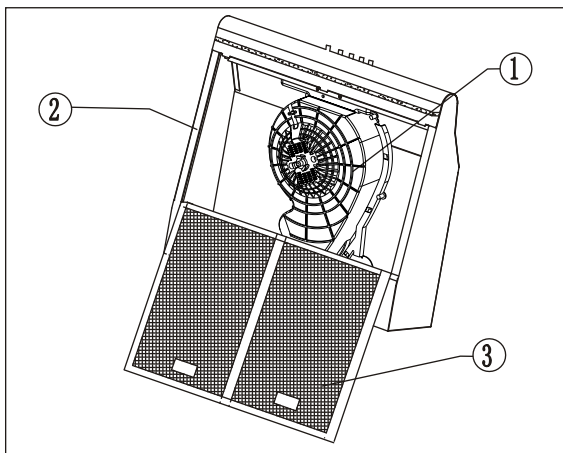

Felicitaciones por la compra de nuestra campana extractora el cual esta desarrollada con la mas avanzada tecnología para mejorarle la vida en sus hogares. Antes de empezar a utilizarla por favor lea cuidadosamente el manual de instrucciones.

- 1) Montaje del ducto de aire
- 2) Cuerpo principal
- 3) Montaje del filtro

También incluye

- Amortiguador de paletas
- Plantilla para los orificios
- Cojin cilindrico tipo chimenea
- Manual de instrucciones



## Seleccione la dirección de salida del aire

Puede adecuarse en forma vertical, horizontal o modo ducto.

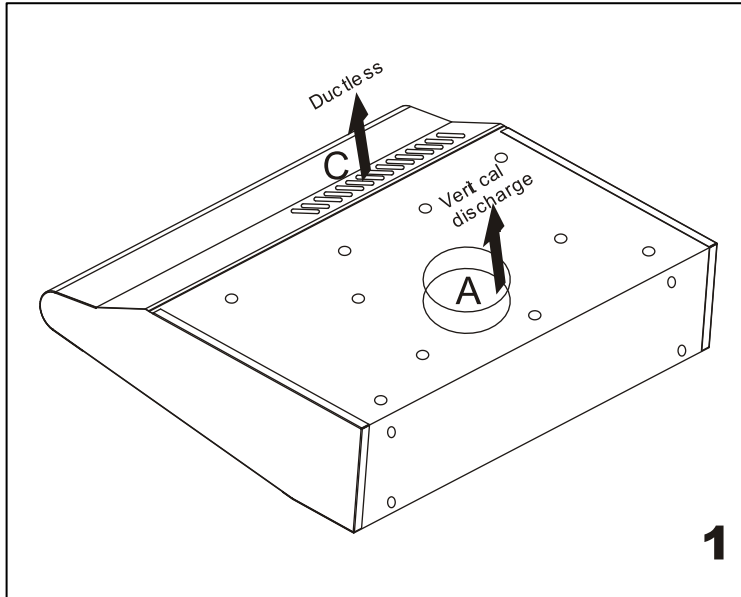

### Información

El aire no debe de ser descargado dentro de un tubo que es usado por otros artefactos como grills, hornos etc.

Las regulaciones referentes a las descarga de aire se deben de tener en cuenta.

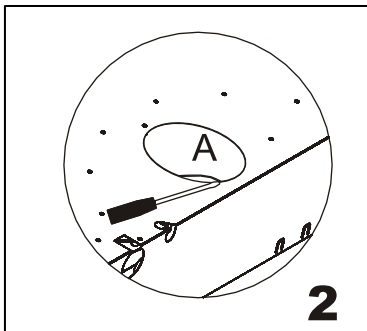

### Descarga Vertical

La forma vertical es la más común.

Si seleccionas esta forma de descarga, solo necesitas abrir el ducto A (ver fig). Para sacar la tapa del ducto inserte por debajo un destornillador plano y luego elévelo. Rompa los puntos de apoyo. Asegúrese que la tapa del ducto B no este removida



### Información

Se necesita suficiente aire para lograr la combustión y la salida normal de gases por el tubo (chimenea) desde la cocina.

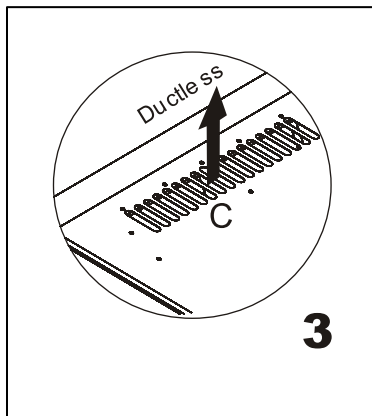

### Ducto

En la instalación del ducto, el aire recircula dentro de la cocina. Si usted no va a cocinar alimentos pesados, este método es el perfecto. No necesitara remover ningún ducto ya que la salida del aire se hará por el agujero C. deberá usar filtros para ayudar a eliminar los olores. Estos filtros se deberán lavar y cambiar cada cierto tiempo.

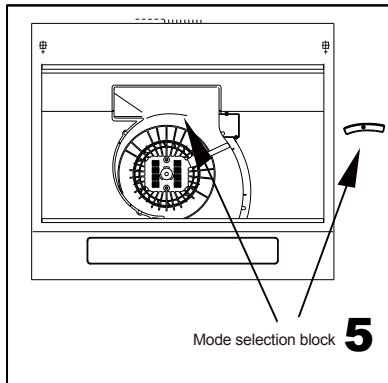
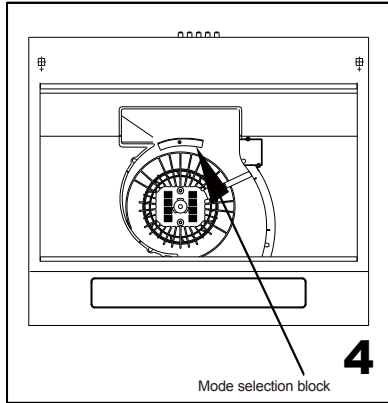

- Si la punta de la perilla apunta según la fig. 4 entonces es ducto.
- Si la punta de la perilla apunta según la fig. 5 entonces es re circulante



### Información

El aire producido por la campana debe siempre tener una salida al aire libre

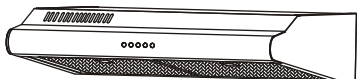

## Instalación

**Asegúrese que el extractor este desconectado al momento de instalarlo**

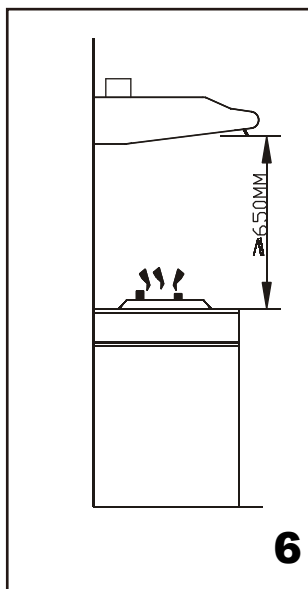

Para instalar la campana extractora se requerirá 2 personas.

Usted necesitara las siguientes herramientas y material para completar la instalación.

- Taladro \* Destornillador plano \* recortes de aluminio \* aprietatuercas de 3/8" \* cinta métrica \* sierra de mano \* cinta eléctrica \* cinta aislante.
- 1) Saque la campana de la caja
  - 2) Coloque la campana al revés en la mesa y cúbrala con papel para evitar rasguños en la mesa o la campana.
  - 3) La instalación de la campana debe ser en un radio de 0.8m.
  - 4) Recomendamos que después de la instalación la distancia entre la cocina y la campana no debe ser menos de 65cm ni mayor a 75cm.



### Información

La instalación eléctrica debe ser hecha por personas calificadas.

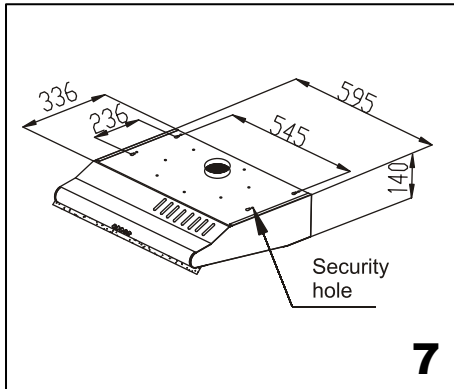

1.- Acorde con la figura, asegure la posición de la extractora en el mueble. Los huecos en la madera deben de estar alineados con los 4 orificios principales de la campana extractora ubicados en la parte superior. En el estante, colocar 4 tornillos según la posición de la base de la campana.

2.- Sujete la campana extractora, colóquelo bajo los 4 orificios y-luego-entornille fuertemente. Asegúrese de que la instalación entre en el mueble y la campana quede

3.- Instale los tornillos en los orificios de seguridad, en caso de un movimiento frontal o posterior de la campana, esta estará segura.



### Información

Cuando este taladrando tenga cuidado de no dañar ningún cableado eléctrico u otras cosas que no se puedan apreciar.



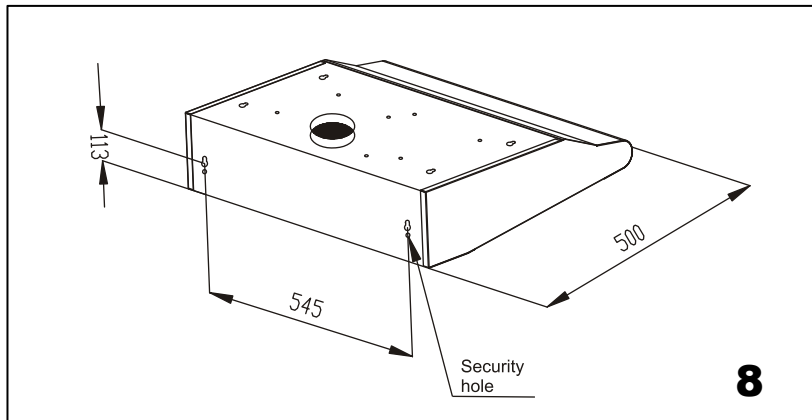

Si en la instalación la superficie no se adapta al mueble de cocina, entonces como en la figura 5, coloque el extractor en la pared. En la pared coloque 2 tornillos según la posición de los orificios de la parte posterior de la campana extractora. También instalar los tornillos de seguridad en caso de algún movimiento brusco de la campana, de modo que este segura.



### Información

La campana extractora debe de estar instalada y conectada a un tubo donde otros artefactos estén instalados y el cual no trabajen con energía diferente a la eléctrica.

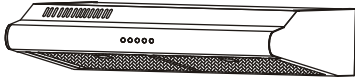

## Uso de la campana extractora

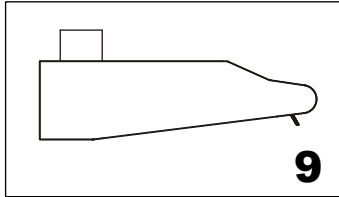

9

- 1) Ajuste la perilla en la posición correcta.
- 2) Enchúfela

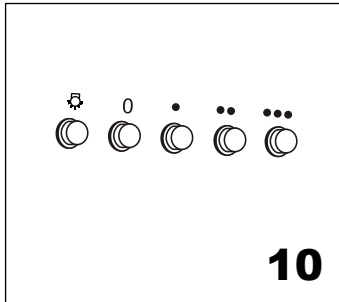

10

Presione el interruptor de la luz, la bombilla se enciende. Luego, presione el botón • para que el motor trabaje a baja velocidad, el botón •• para que el motor trabaje a mediana velocidad y el botón••• para que el motor trabaje a alta velocidad. Presione el botón “0” para detener el motor.

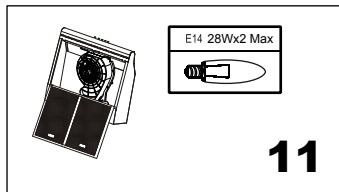

11

**Cambio de bombilla:** saque la bombilla que necesita ser reemplazada, luego cámbiela por una nueva. La potencia de la bombilla no debe de exceder de los 28 watts.



### Información

Limpie las paletas de ventilación frecuentemente. No debe de permitirse la acumulación de grasa.

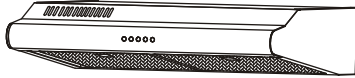

## Limpieza

**Desconecte la campana extractora antes de limpiarla.**

- 1) limpie la superficie de la campana periódicamente. Use jabón o detergente suave.
- 2) No use abrasivos.
- 3) Evite el uso de componentes del lavaplatos.
- 4) El filtro de grasa debe ser lavado con detergente o jabón. (en algunas ocasiones la grasa no sale fácilmente y se debe reemplazar el filtro)
- 5) El filtro de carbón no debe de ser lavado y tiene que ser reemplazado periódicamente.



### Información

Cuando limpie la campana extractora debe tener cuidado de que el agua no llegue hasta el motor u otras partes eléctricas.

**El fabricante no tendrá ningún tipo de responsabilidad si las recomendaciones de instrucciones, instalación, mantenimiento y uso no son tomados en cuenta cuando se utilice la campana extractora.**



Línea Europea

### **SERVIMATIC SAC. CERTIFICADO DE GARANTÍA PARA ARTEFACTOS KLIMATIC**

Concede un año de garantía total, contra defectos de fabricación de nuestros productos o de sus componentes.

#### **Condiciones generales**

1. Esta garantía cubre defectos de funcionamiento o la calidad de sus componentes.
2. Lea cuidadosamente el manual del usuario para conocer las condiciones normales de funcionamiento y restricciones de esta póliza.
3. La reparación se realiza en forma gratuita por parte de SERVIMATIC SAC durante el periodo de vigencia de la garantía, siempre y cuando se haya producido por defectos de fabricación.
4. Para hacer efectiva la garantía el cliente deberá comunicarse a nuestro call center a los números detallados en la presente póliza.
5. La garantía rige a partir de la fecha de adquisición del producto.

6. El producto será cambiado únicamente cuando los defectos de fabricación o fallas de materiales resulten irreparables. En todos los demás casos la garantía se hará efectiva mediante la reparación o sustitución correspondiente de la parte y/o pieza afectada.

7. En ningún caso el distribuidor, ni SERVIMATIC SAC, asume la responsabilidad por el contenido de posibles productos en el interior de los artefactos al momento de producirse la contingencia.

8. El distribuidor ni SERVIMATIC SAC, asume responsabilidad en los siguientes casos:

- Mal funcionamiento del producto

por no cumplir las instrucciones indicadas en el manual del usuario.

- Uso de reguladores de presión de tipo industrial o de paso directo de gas. Nuestras cocinas están diseñadas para funcionamiento normal con una presión de 280 mm H<sub>2</sub>O con una tolerancia de +/- 20% características que poseen los reguladores de presión de uso doméstico.

- Productos destinados al uso comercial, salvo indicación del manual.

- Las puertas, ventanas, tapas y mesa de trabajo de vidrio, no están consideradas dentro de la cobertura de garantía.

## CONSERVE ESTE CERTIFICADO

- Productos cuyas partes y/o piezas hayan sido material de alteraciones modificaciones perdidas y/o manipulación por personas no autorizadas o ajenas a nuestros centros técnicos autorizados.

- Problemas generales por; mala manipulación, agentes externos (tierra, polvo, agua, insectos, conexiones exteriores, roedores, fluctuaciones de voltaje, desastres naturales, agentes de limpieza no especificadas en el manual, etc).

- Productos cuyo numero de serie o la indicación y/o placa de este haya sido alterada, borrado o eliminado y los que carecen del comprobante de pago que acredite su compra.

- La garantía no cubre aquellas partes que están sujetas, a la manipulación habitual del cliente o personas encargadas de su manejo (perilla, botones, manija, luces piloto, filtros y accesorio como parrillas, rosticeros, bandejas, etc.) y que presenten signos de desgaste normal por uso, o que se haya forzado su uso en contra del sentido correcto.

- Daños ocasionados por transporte, mala manipulación y casos fortuitos. Tampoco cubre el deterioro del producto por uso normal

- La garantía no cubre los gastos de programación, limpieza mantenimiento ni transporte del producto, ni se responsabiliza por atenciones de servicios técnicos autorizados fuera de la garantía

- La adaptación de repuestos y accesorios no originales, que pueden causar un funcionamiento defectuoso.

- Daños ocasionados por causas de fuerza mayor (incendios, inundaciones, actos terroristas, terremotos, etc).

- Daños originados por falta de mantenimiento o por causa de productos de limpieza o materiales inadecuados que pudieran ocasionar rayas, manchas, degradación, decoloración, etc, por ejemplo: pulidores, esponjas y/o telas abrasivas sobre superficie de acero.

Para utilizar nuestro servicio de garantía, sólo debe ponerse en contacto con nuestro Servicio Técnico Autorizado o con el Distribuidor que atendió la compra.

Para asesoría y consultas llámanos  
SERVIMATIC SAC.

Francisco Almenara N° 384, Urb. Santa Catalina. La Victoria.  
Teléfonos del servicio técnico de SERVIMATIC SAC:  
319-2005 / 319-2013  
319-2014 / 319-2017

ARTEFACTO: .....  
MODELO: .....  
N° SERIE: .....  
FECHA DE COMPRA: .....  
DISTRIBUIDOR: .....

Email: [servtec@klimatic.com.pe](mailto:servtec@klimatic.com.pe)

[www.klimatic.com.pe](http://www.klimatic.com.pe)